

# TRACE 1200 L

Ammoniakbeständige Feuchtraumleuchte inkl. Durchgangsverdrahtung



## DATENBLATT:

Produkt: TRACE 1200 L

Artikel-Nr.: 160019

EAN-Nr.: 0659436199491

## PRODUKTBESCHREIBUNG:

Die TRACE 1200 L ist IP67 zertifiziert, so ist die ammoniakbeständige Wannenleuchte ideal für die Anwendung in der Landwirtschaft oder in Kläranlagen geeignet. Mit einer Länge von 120cm, 40W und 5200lm gibt die Feuchtraumleuchte ein angenehmes Daylight (5000K) bei einem UGR<25 ab. TÜV zertifiziert und mit einem 100cm Anschlusskabel versehen, lässt sich die TRACE 1200 L mit Hilfe der Montageklammern sowie dem Quick-Connect-System im Handumdrehen durchverdrahten und sicher montieren.

## TECHNISCHE DATEN:

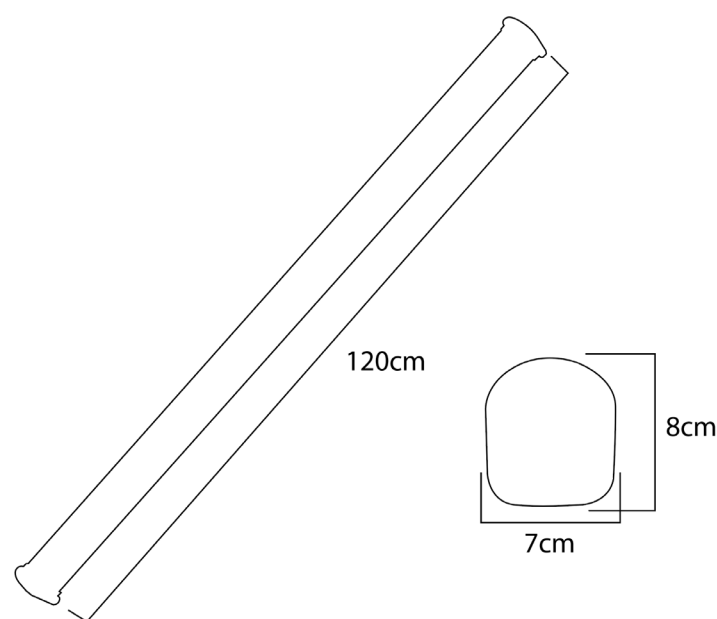

Eingangsspannung:	230V
Leistung:	40W
Anschlussmöglichkeit:	Quick-Connect-System
Lichtfarbe:	5000K (Daylight)
Lichtstrom:	5.200lm
Dimmbarkeit:	nein
UGR:	<25
Abmessungen:	120cm x 7cm x 8cm
IP Schutzart:	IP67 (ammoniakbeständig)
LED:	144x 2835 SMD CREE LED
Gehäusefarbe:	anthrazit grau (ähnlich RAL7016)
Gehäuse:	Kunststoff & 120° PMMA Reflektor
Betriebstemperatur:	-20°C bis +45°C
Zubehör:	inkl. Montageklammern
Zertifikate:	CE, TÜV

U.a. für die Montage in der Landwirtschaft oder Kläranlagen geeignet!

## VARIANTEN UND ZUBEHÖR:

TRACE 1200 E

## ARTIKEL-BESTELLN.R.

160018